

### multifit klaptrap F1

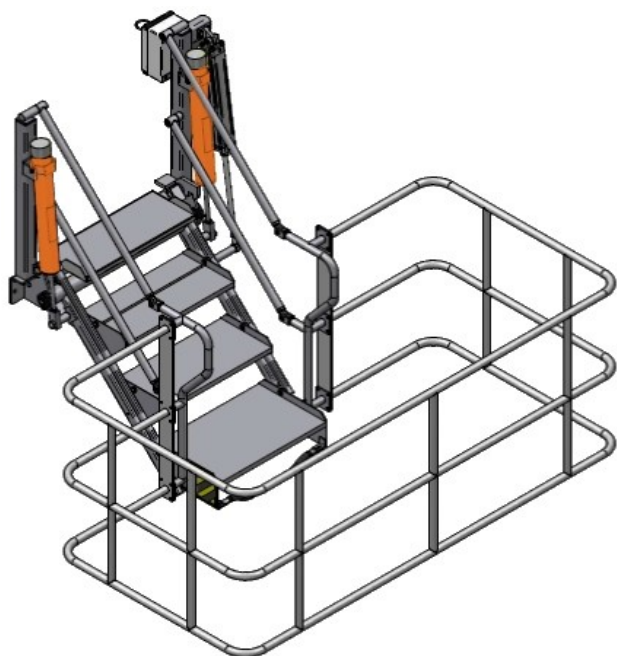

afgebeeld: 4-treeds klaptrap met 3-rings veiligheidskooi, inclusief optionele pneumatische bediening

#### eigenschappen

- eenvoudige toegang tot bovenzijde tankwagens en treinwagons
- te gebruiken voor verschillende hoogtes
- licht bedienbaar
- robuust en onderhoudsarm

#### uitvoering

- 2-, 3-, 4-, 5- of 6-treeds
- tredebreedte 800 mm
- anti-sliptreden
- gedeelde veiligheidstrede
- stootbeugel onder laatste trede
- handregel, knieregel en schoprand
- veercilinder voor balancerend
- anti-knelvoorzieningen
- onderhoudsvrije lagering
- parkeervergrendeling
- staal gegalvaniseerd
- CE gemarkeerd

#### opties

- veiligheidskooi
- kettingvergrendeling
- pneumatische bediening
- verrijdunit
- parkeerdetectie
- brede uitvoering tot 12 meter
- roestvaststalen uitvoering



De inhoud van deze datasheet is met de grootste zorg samengesteld. Engiflow is echter niet verantwoordelijk voor enige fout of onvolkomenheid. Technische modificaties voorbehouden.  
standaard klaptrap F1 - 2410ne

#### Van bordes naar bovenzijde tankwagens en treinwagon

Klaptrappen verschaffen een veilige toegang van bordes naar de bovenzijde van tankwagens en treinwagons. Het standaardmodel is handbediend en uitgevoerd met 800 mm brede treden. Deze uitvoering is nog steeds het belangrijkste middel voor het betreden van tankers aan de bovenzijde.

#### Veiligheidsvoorzieningen en opties

Alle klaptrappen zijn uitgevoerd met ingebouwde veiligheidsvoorzieningen zoals anti-sliptreden, anti-knelvoorzieningen en knielijsten. De klaptrap is leverbaar met een range van veiligheidskooien. Deze verhogen de veiligheid wanneer de operator zich op de tankwagen of treinwagon bevindt.

In aanvulling op deze veiligheidsvoorzieningen, zijn verschillende opties beschikbaar. Variërend van een kettingvergrendeling en parkeerdetectie tot pneumatische bediening en roestvaststalen uitvoering.

### Afmetingen

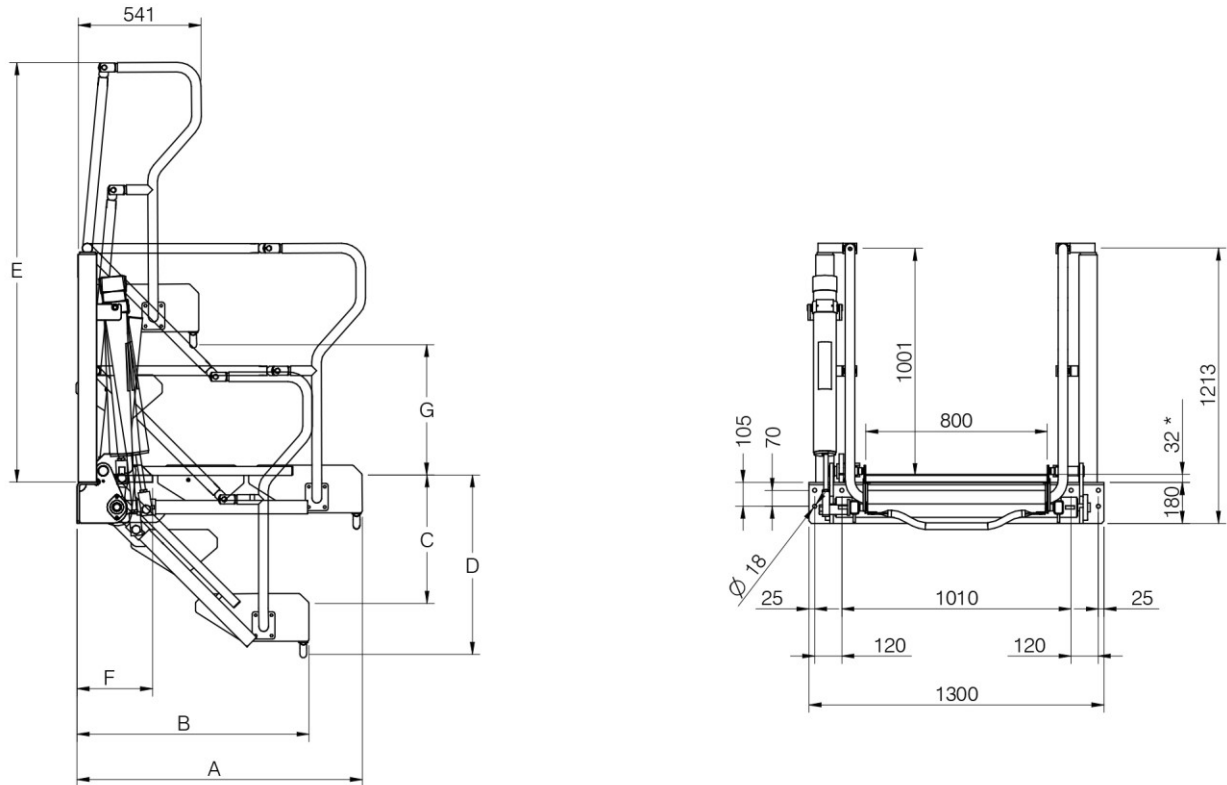

type	treden	A	B	C	D	E	F	G	massa kg	maximale belasting voorzijde fundatie	
		mm	mm	mm	mm	mm	mm	mm		V = verticaal kN	M = moment kNm
F1-2	2	850	700	250	500	1.420	335	160	160	3,77	1,40
F1-3	3	1.250	1.000	550	800	1.820	335	560	200	5,39	2,65
F1-4	4	1.650	1.300	850	1.100	2.200	335	960	220	6,77	4,51
F1-5	5	2.050	1.600	1.150	1.400	2.620	335	1.360	260	8,24	6,86
F1-6	6	2.450	1.900	1.450	1.700	3.025	335	1.750	320	12,00	15,00